

# NO SOLO ABRIMOS CAMINOS LOS HACEMOS MEJORES



## PRODUCTIVO - EFICIENTE

### Increíblemente confiable

La inversión inteligente  
se hace en JCB Compaction

### Asequibles

Queremos que todos se beneficien de la calidad superior de las máquinas de JCB, y es por ello que hemos hecho que cada una de ellas sea más asequible que nunca. De ese modo, además de garantizar procesos de fabricación rigurosamente optimizados que mantienen nuestros costos bajos, podemos ofrecer opciones de financiamiento asequibles a grandes y pequeñas empresas. Con opciones de pago flexibles, tasas de interés competitivas, seguros rentables e impresionantes paquetes de garantía y servicio.

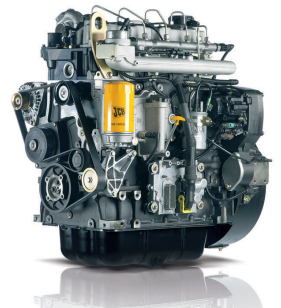

### Robustos y Fiables

Nuestros compactadores están diseñados para Latinoamérica con motores mecánicos y doble filtro de combustible. Adicionalmente disponen de tacos de goma precargados con 50-100% más vida útil, ahorro de recambio y articulaciones libres de mantenimiento que ahorran y aumentan la disponibilidad del equipo.

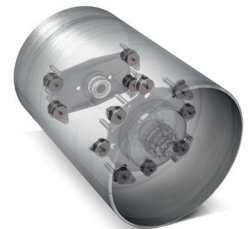

### Eficientes y Económicos

El motor JCB es conocido por su bajo consumo de combustible. Además, el VM75 y VM115 tienen en común el mismo motor con varios equipos de JCB. Por otra parte, sistemas hidráulicos de alta potencia garantizan máxima potencia en compactación y tracción. En terrenos difíciles o con uso de kits pata de cabra, nuestro sistema anti-patinaje (SASS) nos deja superar cualquier obstáculo.



# LA DISPONIBILIDAD ES CLAVE

Gracias a la manera inteligente en la que ingenieros de clase mundial diseñan y fabrican nuestros compactadores de suelo, cada modelo tiene bajas exigencias de mantenimiento y darle servicio es increíblemente fácil.

Todos los puntos de servicio están disponibles a nivel del suelo, permitiendo rapidez y comodidad al acceder a la máquina. La estación centralizada para el mantenimiento del sistema hidráulico facilita mediciones y ajustes. Además posee una bomba de remolque que permite fácil y rápido transporte de la unidad en caso de emergencia. El tanque de combustible está protegido por el capó, que también lo protege contra robo y vandalismo.

## COMODIDAD Y VISIBILIDAD

Para que sus operadores se mantengan alerta y productivos, necesitan trabajar en un entorno en el que se sientan cómodos y totalmente a gusto.

Es por eso que JCB ha hecho un esfuerzo considerable para hacer que la cabina y los sistemas operativos tengan lo que se necesita. Los puestos del conductor y las cabinas son fácilmente accesibles desde ambos lados de la máquina y una vez dentro es notable el espacio interior amplio y diseñado de manera intuitiva.

Hay mucho espacio para el almacenamiento de herramientas, mientras que sus grandes ventanas permiten una visibilidad de 360 grados permitiendo una excelente visual del borde del tambor, así como del espacio de trabajo. Los controles son precisos y fáciles de usar, con una palanca de conducción ergonómica para obtener velocidades exactas y cambios de dirección precisos.

Todo se combina para lograr un espacio de total comodidad brillantemente simple y que permite que el operador se sienta en perfecta armonía con su máquina.

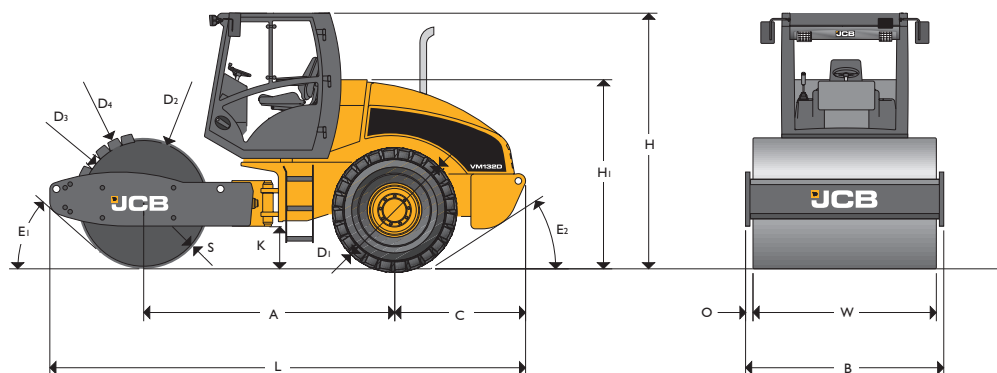

### DETALLES TÉCNICOS

Dimensiones en milímetros	DIM	VM75	VM115	VM132	VM166	VM200
Peso máximo operativo	kg	9000	12590	13350	17020	20030
Peso operativo	kg	7660	11090	11850	15520	18530
Carga estática lineal	kg/cm	20.5	26.6	30.8	45.9	50.3
Motor		JCB	JCB	Cummins	Cummins	Cummins
Modelo		444	444	6BT5.9	6BT5.9	6BT5.9
Inyección		Mecánica	Mecánica	Mecánica	Mecánica	Mecánica
Potencia	KW/HP	63/80	93/125	112/150	129/173	129/173
Frecuencia	Hz	29/36	31/36	29/36	29/35	29/35
Fuerza Centrifuga	kN	138/34	261/163	282/174	301/195	370/205
Amplitud	mm	2.00/0.80	1.95/0.90	2.00/0.80	1.80/0.80	2.00/0.75
Longitud L	mm	4887	5444	5722	5722	5996
Anchura H	mm	2845	2935	2935	2935	2935
Ancho B	mm	1870	2250	2270	2270	2270
Pendiente Superable	%	60	60	60	60	45

